



Loving music

Smart Matrix Professional

Record cleaning machine
Plattenwaschmaschine

User manual
Bedienungsanleitung



Made in Germany

Hi-Fi Components **clearaudio[®] electronic** GmbH

Spardorfer Str. 150 • D-91054 Erlangen • Tel. +49(0) 1805/059595 • FAX +49(0) 09131/51683
www.clearaudio.de • www.analogshop.de • info@clearaudio.de • © clearaudio electronic GmbH 2012

Version 1.6_121122_E+D





Loving music

Smart Matrix Professional

User manual / Bedienungsanleitung

Directory

 User manual	3-12
 Bedienungsanleitung	13-25
1. Packing list	3
2. <i>Smart Matrix Professional</i> overview	4
3. Set-up and operation	5
4. Important operation instructions	9
5. Accessories	10
6. Warranty information	11, 25
7. Technical data	12

Dear **clearaudio** customer,

Congratulations!

Thank you for choosing the *Smart Matrix Professional* record cleaning machine, a high quality product made in Germany by **clearaudio**.

To avoid misuse and achieve the best possible cleaning results with your *Smart Matrix Professional* record cleaning machine, please read the instruction and user manual carefully.

We wish you much pleasure cleaning records with your new **clearaudio** *Smart Matrix Professional* record cleaning machine.

clearaudio electronic GmbH



Pic. 1: Warning

IMPORTANT:

Read before you connect your *Smart Matrix Professional* to any power outlet:

The *Smart Matrix Professional* is available in both 230 V and 110 V versions. The correct voltage is indicated on the rear panel of your *Smart Matrix Professional*. Please make sure that you use the right voltage for your machine.

Use your *Smart Matrix Professional* only with the voltage indicated on the rear panel of the machine !

1. Packing list

The **clearaudio** *Smart Matrix Professional* record cleaning machine is packed in customised packing. We highly recommend that you keep the original packing material in case any future transportation or shipping is necessary.

After opening the shipping box, please take out the accessory box and place it near to the area where you want to use the machine.

Using both hands lift out the machine and place it onto a stable and waterproof surface.

IMPORTANT: Never lift the *Smart Matrix Professional* by the platter !

The *Smart Matrix Professional* record cleaning machine is manufactured to the highest possible standard.

The included warranty and registration card should be filled out and sent back to **clearaudio** within two weeks of purchase. This will qualify the product for the full warranty period of three years. Please find more warranty details on page 11.

Please check the contents included with the machine as shown below:

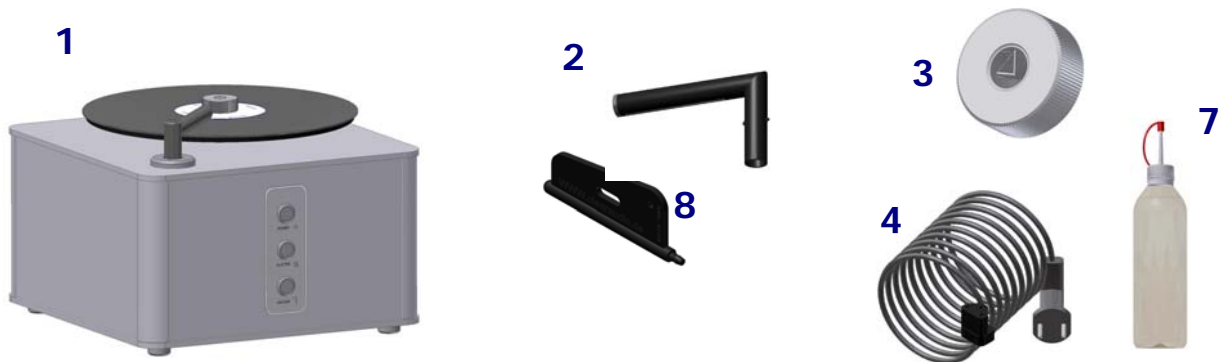

1	<i>Smart Matrix Professional</i> machine (shown with platter, record clamp and vacuum arm)	6	Warranty card, clearaudio Quality Card (not shown)
2	Vacuum arm	7	100 ml Pure Groove cleaning fluid in application bottle
3	Record clamp, to fix the record on the platter	8	Pure Groove microfiber brush to apply the cleaning fluid
4	Power cable	9	Spare microfiber strips (not shown)
5	User manual (not shown)	10	Optional: Acrylic dust cover (not shown)

in accessory box

2. Smart Matrix Professional overview

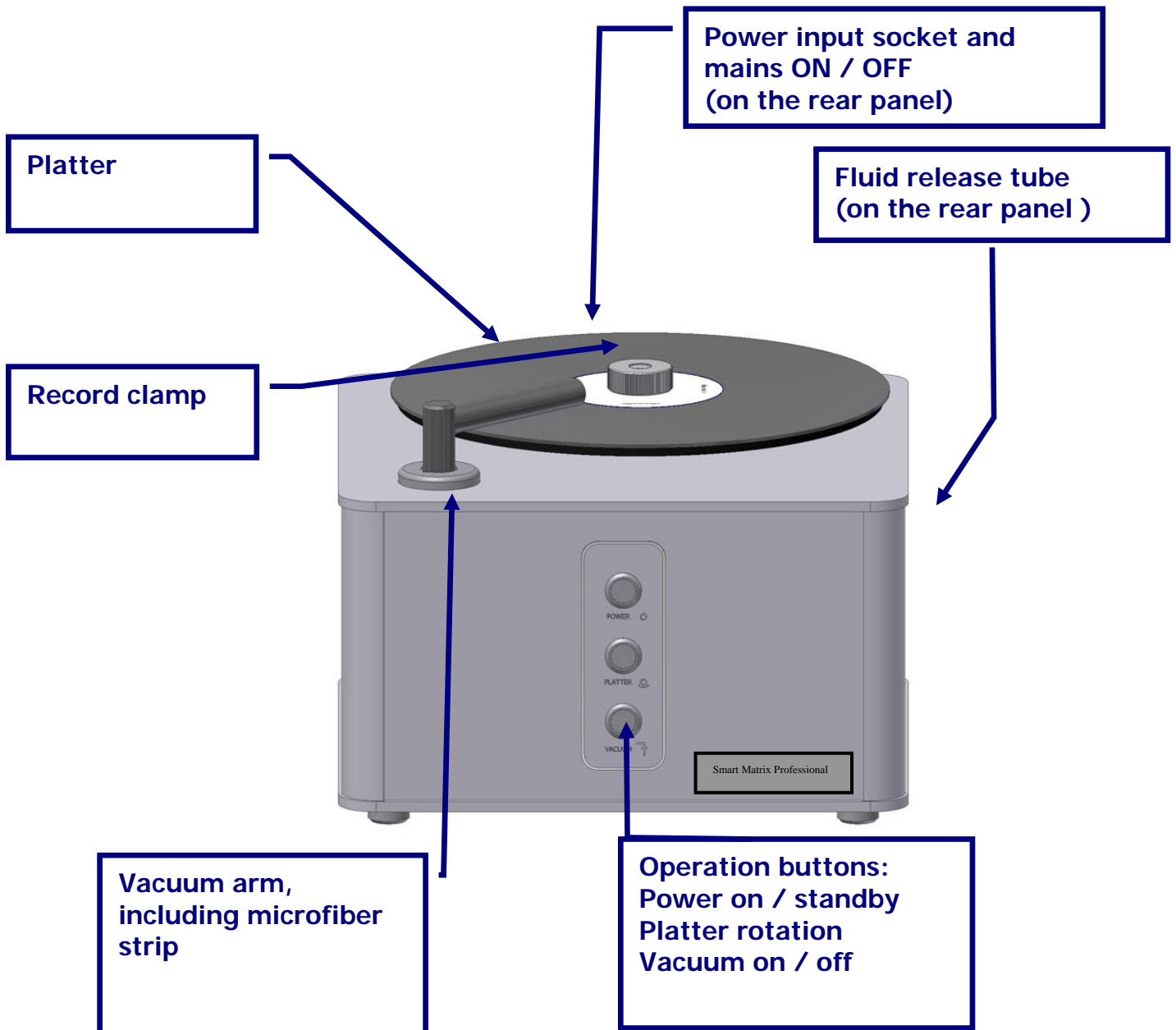

Pic. 2: Smart Matrix Professional overview

Power connection on the rear panel

For switching the mains power on and off.

If the unit is switched on the red light of the switch is illuminated.

If the machine is not in use for a long period, please switch it off at the rear panel.



Pic. 2 a: Switch off button

3. Set-up and operation

3.1.

Place the *Smart Matrix Professional* machine on a clean, dry and stable surface. The surface should be waterproof. Please make sure that the machine is positioned safely and securely.

TIP: We recommend keeping a towel near the machine to mop up any fluid spillage.

Please check that the microfiber strips are not worn out or dirty before each cleaning session as using worn or dirty strips could damage to a record.

Dust and dirt can be removed with a toothbrush and rinsing under water.

To change the microfiber strips, peel them off the vacuum arm and carefully clean the tube with an alcohol based cleaning fluid. Remove the protective backing from the spare microfiber strip to expose the glue and stick them alongside the suction slot of the vacuum arm. Please take care not to obstruct the suction slot with the microfiber strips.

The *Smart Matrix Professional* should not be used for 24 hours after changing the microfiber strips. The adhesive takes 24 hours to fully cure. If used too soon the strips may not hold properly to the vacuum arm and could damage your records.

IMPORTANT:

Always check the microfiber strips before use.

Heavily soiled or worn strips can damage your records.

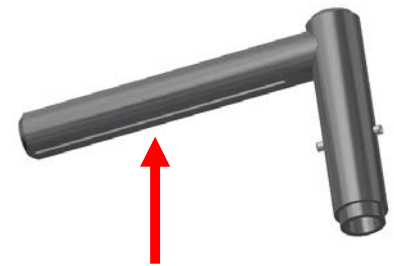

Pic. 3: Changing microfiber strips

Tip: Microfiber strip lifespan is dependant on use. If you are cleaning a lot of very dirty records you should change the strips every 200 record sides.

Take the vacuum arm (Pic. 4) and insert it into the hole at the front left hand side of the machine. Pay attention that the two pins on the vacuum arm are aligned with the two cut outs in the machine. Push the vacuum arm down until it is fully inserted.

To remove the vacuum arm, pull it carefully upwards.



Pic. 4: Vacuum arm installation

3.2

Connect the mains cable to your *Smart Matrix Professional* and then to your wall socket. **The *Smart Matrix Professional* must always be used with a grounded mains wall socket.**

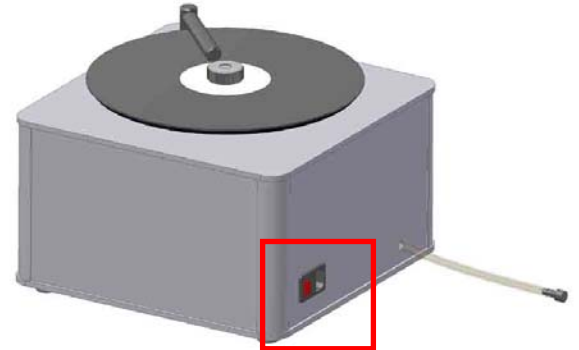

Pic.5: Connection to the wall socket

Important: Before connecting your machine to the mains, always make sure that it is the correct version for the mains supply voltage in your country. You will find an indication sign (sticker) with the appropriate information on the rear panel.

3.3

The operation of the *Smart Matrix Professional* is simple: There are three buttons on the front panel.

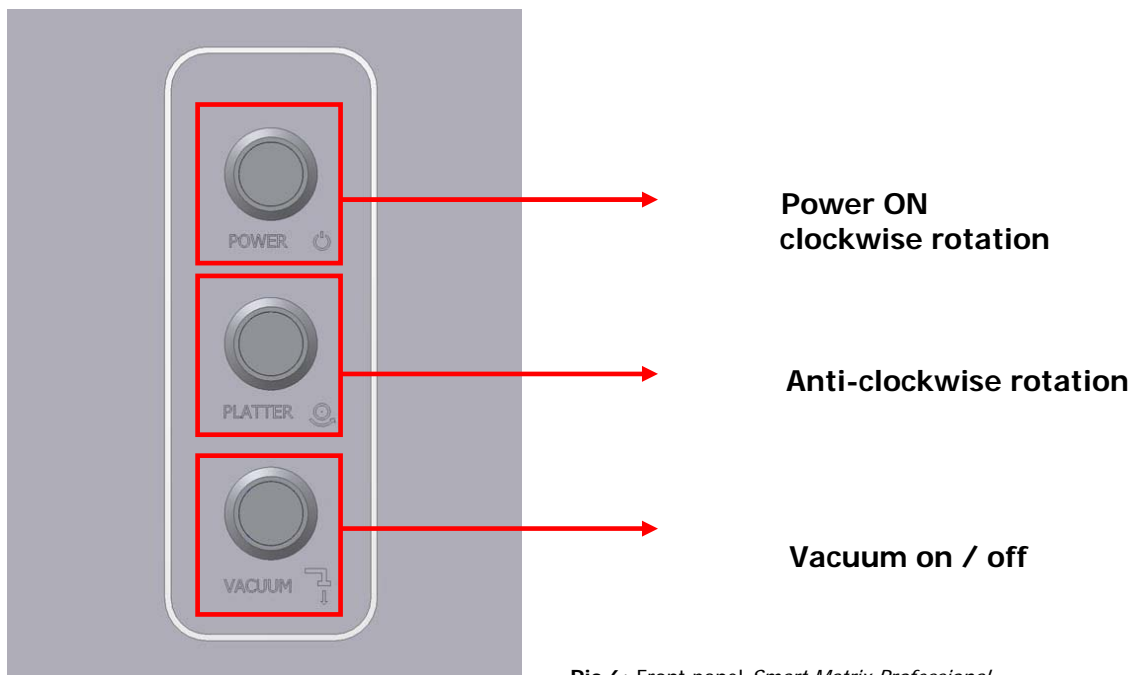

Pic.6: Front panel *Smart Matrix Professional*

3.4

For simple and effective record cleaning please follow these steps:

1. Connect the *Smart Matrix Professional* machine to the mains supply and switch the main switch on the rear panel on.
2. Take off the vacuum arm from the arm base. Unscrew and remove the record clamp. Place the Record on the platter and hand-tighten the record clamp onto the spindle. Replace the vacuum arm into the arm base.
3. Start the machine on by using the front panel button marked 'POWER'.
4. Take the bottle with the cleaning fluid (in the accessory bag) and cut off the marked top of the dispenser. Gently hold the **clearaudio** *Pure Groove* cleaning brush (Art. No. AC015) against the LP surface and dispense a small amount of fluid the fluid onto the Record.



Pic.7: Manual fluid application

Please note:

The fluid should just cover the whole record playing surface evenly. Too much fluid will spill onto the *Smart Matrix Professional* or onto the record label.

5. Gently hold the cleaning brush against the record while the platter makes approximately two complete turns in each direction (clockwise and anti-clockwise), using the button marked 'PLATTER' to change the direction of rotation.

Please note:

If too much fluid is applied, immediately mop up excess fluid with a towel or similar material to prevent any damage to the record label or to the machine!

TIP: For very dirty records, we recommend allowing the platter to turn more than twice in each direction and repeating with a second or even third cleaning and vacuum process.

Please note:

Select anti-clockwise rotation of the platter for vacuuming and thereafter do not switch the rotation during the vacuuming process.

6. Press the 'VACUUM' button to start the vacuum process and wait until the record surface is completely dry. Press the VACUUM button again to stop the vacuum process at which point the vacuum arm will lift automatically. Please don't lift up the vacuum arm before this otherwise a line of fluid may be left on the record.
7. Switch the machine off using the POWER button.
8. Remove the record clamp. Flip over the record and repeat the cleaning process for the other side.
9. Please empty the fluid tank after 30 – 40 cleaning procedures.



To empty the tank: first remove the stopper from the fluid release tube (on the rear panel of the *Smart Matrix Professional*).

Place the tube in an appropriate vessel to capture the fluid as it flows out. Be sure to securely replace the stopper in the fluid release tube.

Pic.8: Emptying the fluid tank

IMPORTANT

Please remember that the fluid release tube must be securely sealed with the stopper when using the machine.

If not malfunction may occur or even damage the machine!



4. Important operation instructions

- ⇒ Make sure that there is good ventilation in the room while using the *Smart Matrix Professional* machine!

- ⇒ Never use foaming cleaning fluid!
Use only cleaning fluids approved for record cleaning machines. Never use any aggressive, or acid-based fluids with your *Smart Matrix Professional* machine!
clearaudio recommends *Pure Groove* record cleaning fluid (Art. No. AC084).

- ⇒ Do not use recycled fluid.
This could damage the machine or your records.

- ⇒ Wipe off any fluid which spills on to the machine surface immediately with a towel.

- ⇒ Empty the used fluid tank fluid after 30 – 40 records have been cleaned.

- ⇒ Please make sure that you have switched off the vacuum motor while emptying the fluid tank otherwise damage to the machine could occur.

5. Accessories

The following accessories are available for the *Smart Matrix Professional*. You can purchase spare parts or accessories either from your **clearaudio** dealer or directly from the **clearaudio analog shop**: www.analogshop.de

Vacuum arm tubes (Art. No. AC102 / SH or SI):

Your *Smart Matrix Professional machine* is equipped with a vacuum arm tube for vacuuming 12 inch (30 cm) vinyl discs. For cleaning other sizes of records the following vacuum arm tubes are available:

- ⇒ 10 inch (25 cm) LPs, EPs and Shellac records (Art. No. AC102/SH)
- ⇒ 7 inch Singles (Art. No. AC102/SI)

Microfiber cleaning strips (Art. No. AC062):

The included microfiber strips are able to remove dust and dirt out of the lowest parts of the record grooves. The replacement strips from **clearaudio** are pre-cut to the correct size. Depending on use, especially if a lot of very dirty records are cleaned, you should change the strips every 200 record sides. Please remember that after changing the microfiber strips the machine should not be used for 24 hours.

The adhesive takes 24 hours to fully cure. If used too soon, the strips may not hold properly to the vacuum arm and could damage your records.

Smart Seal Record Clamp (Art. No. AC105):

In addition to the supplied record clamp, **clearaudio** manufacture the Smart Seal record clamp (Art. No. AC105). This clamp is specially equipped with a rubber seal, which covers the complete record label.



A superb upgrade that makes cleaning faster and provides increased protection for your record.

Pure Groove Record Cleaning Fluid (Art. No. AC048):

clearaudio recommend Pure Groove liquid (Art. No. AC048). This fluid works perfectly for cleaning dust, dirt, or residue from the pressing procedure. It evaporates completely after use and does not leave any residue on the record.

It should not be used on shellac records (78s).

Pure Groove Microfiber Brush (Art. No. AC015)

The Pure Groove microfiber brush (Art. No. AC015) provides the best distribution of fluid and cleaning of the record.



6. Warranty information

The warranty period for the *Smart Matrix Professional* is two years.

You can achieve the extended **clearaudio** warranty time of three years, if you fill out the warranty card and send it to the following address within two weeks after purchase:

clearaudio electronic GmbH
Spardorfer Str. 150
91054 Erlangen
Germany

Please note: if fluids which produce foam or which are acid-based have been used, or if the precautions which have been mentioned in this instruction manual have not been followed, the warranty will be void.

The *Smart Matrix Professional* should only be repaired by **clearaudio** approved institutions or persons, or by **clearaudio**, otherwise the warranty will be void.

For your own safety a frequent visual check of the mains cable is suggested. If any damage should occur, repair or exchange should be done immediately using an approved electrician or institution!

Any service of **clearaudio** products should only be done through certified **clearaudio** dealers.

If damage for any reason should occur where repair to the machine is necessary, it should be sent to the selected dealer, distributor or directly to:

clearaudio electronic GmbH
Spardorfer Str 150
91054 Erlangen
Germany

Tel/Phone: +49-(0)9131/ 40300100

www.clearaudio.de

www.analogshop.de

info@clearaudio.de

If a warranty repair is accepted by **clearaudio** the repair will be free of charge during the warranty period.

If you transport or ship the **clearaudio** *Smart Matrix Professional* machine for any reason, the original packaging must be used. Please pack the machine as it was packed originally by **clearaudio** to ensure secure transport.

Legal disclaimer:

clearaudio refuse to cover any claims or damage to records or any other damage that have been caused by misuse or mishandling of the *Smart Matrix Professional* machine!

7. Technical data

Construction principle:	The <i>Smart Matrix Professional</i> machine is a record cleaning machine providing clockwise and anti-clockwise rotation of the platter with manual fluid application and a high efficiency vacuum fluid and dirt removal.
Weight:	approx. 12 kg
Dimensions (LxWxH):	approx. 345 x 345 x 270 mm
Total height without dust cover:	255 mm
Height of the dust cover:	65 mm
Warranty:	three* years (see section 6)
Total Power consumption (also during suction):	400 Watt
Off mode:	0 Watt (by switching off at the rear of the machine)
Noise Level:	approx. 60 - 65 dB

* applies only if warranty card has been filled out and sent to **clearaudio** in within two weeks (see section 6)

NOTE:

This machine is designed to be used in heated or climate controlled surroundings.
Never touch the power cable with wet hands or other wet body parts!
Never place or use any equipment with open flames, such as candles, on top of this equipment!

CE-MARKIERUNG



The **clearaudio** *Smart Matrix Professional* machine is approved according to the regulations of the CE certification and other international standards and approvals.

clearaudio electronic is not responsible for typographical errors in descriptions. Technical specifications subject to change or improvement without prior notice. Availability as long as stock lasts. Copies and imprints- also only in extracts – require written conformation through **clearaudio** electronic GmbH; Germany

Stand: November 2012



Inhaltsverzeichnis

1. Lieferumfang	15
2. <i>Smart Matrix Professional</i> im Überblick	16
3. Aufstellung und Inbetriebnahme	17
4. Wichtige Bedienhinweise	21
5. Zubehör	22
6. Garantie - Informationen	23
7. Technische Daten	24
Weitere Garantie – Informationen	25

Sehr geehrte **clearaudio** - Kundin, sehr geehrter **clearaudio** - Kunde,

Sie haben sich für die *Smart Matrix Professional* Plattenwaschmaschine, ein hochwertiges Qualitätsprodukt aus deutscher Fertigung der Firma **clearaudio** entschieden. Wir danken Ihnen für das uns entgegengebrachte Vertrauen.

Damit Sie nun alle Vorzüge der *Smart Matrix Professional* Schallplattenwaschmaschine nutzen können, lesen Sie bitte diese Bedienungsanleitung aufmerksam durch. Alle Hinweise erschließen Ihnen den vollen Leistungsumfang und bewahren Sie vor falscher Handhabung.

Wir wünschen Ihnen viel Freude mit Ihrer neuen **clearaudio** *Smart Matrix Professional* Plattenwaschmaschine.

Ihre **clearaudio** electronic GmbH



Abb. 1: Warnhinweis

WICHTIG:

Beachten Sie den folgenden Abschnitt in jedem Fall, bevor Sie die *Smart Matrix Professional* an das Stromnetz anschließen:

Die *Smart Matrix Professional* ist sowohl für 230V als auch für 110V Spannungsversorgung erhältlich. Prüfen Sie daher vor dem Verbinden der *Smart Matrix Professional* mit dem Stromnetz unbedingt für welche Netzspannung Ihre *Smart Matrix Professional* ausgelegt ist. Sie finden auf der Rückseite der *Smart Matrix Professional* im Bereich des Netzanschlusses ein Hinweisschild mit Angabe der Betriebsspannung der Maschine.

Betreiben Sie die *Smart Matrix Professional* ausschließlich mit der auf der Maschinenrückseite angegebenen Betriebsspannung!

1. Lieferumfang

Die **clearaudio Smart Matrix Professional** Plattenwaschmaschine verlässt unsere Fertigung in einer besonders sicheren und speziell auf das Produkt abgestimmten Verpackung. Wir empfehlen Ihnen diese Originalverpackung für einen eventuellen Transport aufzuheben.

Nehmen Sie nach dem Öffnen des Kartons das beige packte Zubehör, welches sich im oberen Karton befindet, heraus und legen es griffbereit zur Seite.

Heben Sie anschließend die Maschine nach oben aus dem Karton und stellen diese auf eine stabile und wasserunempfindliche Unterlage.

Wichtig: Heben Sie Ihre Smart Matrix Professional Plattenwaschmaschine niemals am Plattenteller an!

Ihre **Smart Matrix Professional** Plattenwaschmaschine durchläuft modernste Fertigungsprozesse und unterliegt strengen Qualitätskontrollen.

Die beigelegte Garantiergisterkarte bitten wir vollständig ausgefüllt innerhalb von zwei (2) Wochen nach Kaufdatum an uns einzusenden. Dies sichert Ihnen unsere vollen und umfangreichen Garantie- und Serviceleistungen.

Lesen Sie hierzu bitte auch die Garantiehinweise auf den Seiten 23/24.

Bitte kontrollieren Sie den Lieferumfang an Hand der folgenden Abbildungen



1	Smart Matrix Professional Plattenwaschmaschine und Klemmpuck (3)	6	Garantiekarte und clearaudio Qualitätskarte (nicht abgebildet)
2	Absaugarm	7	100 ml Reinigungsflüssigkeit "Pure Groove" in Plastikdosierflasche
3	Klemmpuck zum Befestigen der Schallplatte auf dem Teller	8	Reinigungsbürste "Pure Groove" zum Auftragen der Reinigungsflüssigkeit und Reinigen der Platten
4	Netzanschlusskabel	9	1 Set Ersatz-Mikrofaser-Reinigungstreifen (nicht abgebildet)
5	Bedienungsanleitung (nicht abgebildet)	10	Optional: Acryl - Abdeckhaube (nicht abgebildet)

in
Zubehör
Karton

2. Smart Matrix Professional im Überblick



Abb. 2: Smart Matrix Professional im Überblick

Steckeranschluss auf der Rückseite

Am Steckeranschluss auf der Rückseite lässt sich das Gerät ein- und ausschalten. Die Anzeige erfolgt durch eine rote Kontrollleuchte.

Wird das Gerät über längere Zeit nicht benutzt, so sollten Sie es am Steckeranschluss an der Rückwand abschalten, um unnötigen Standby - Verbrauch zu vermeiden.

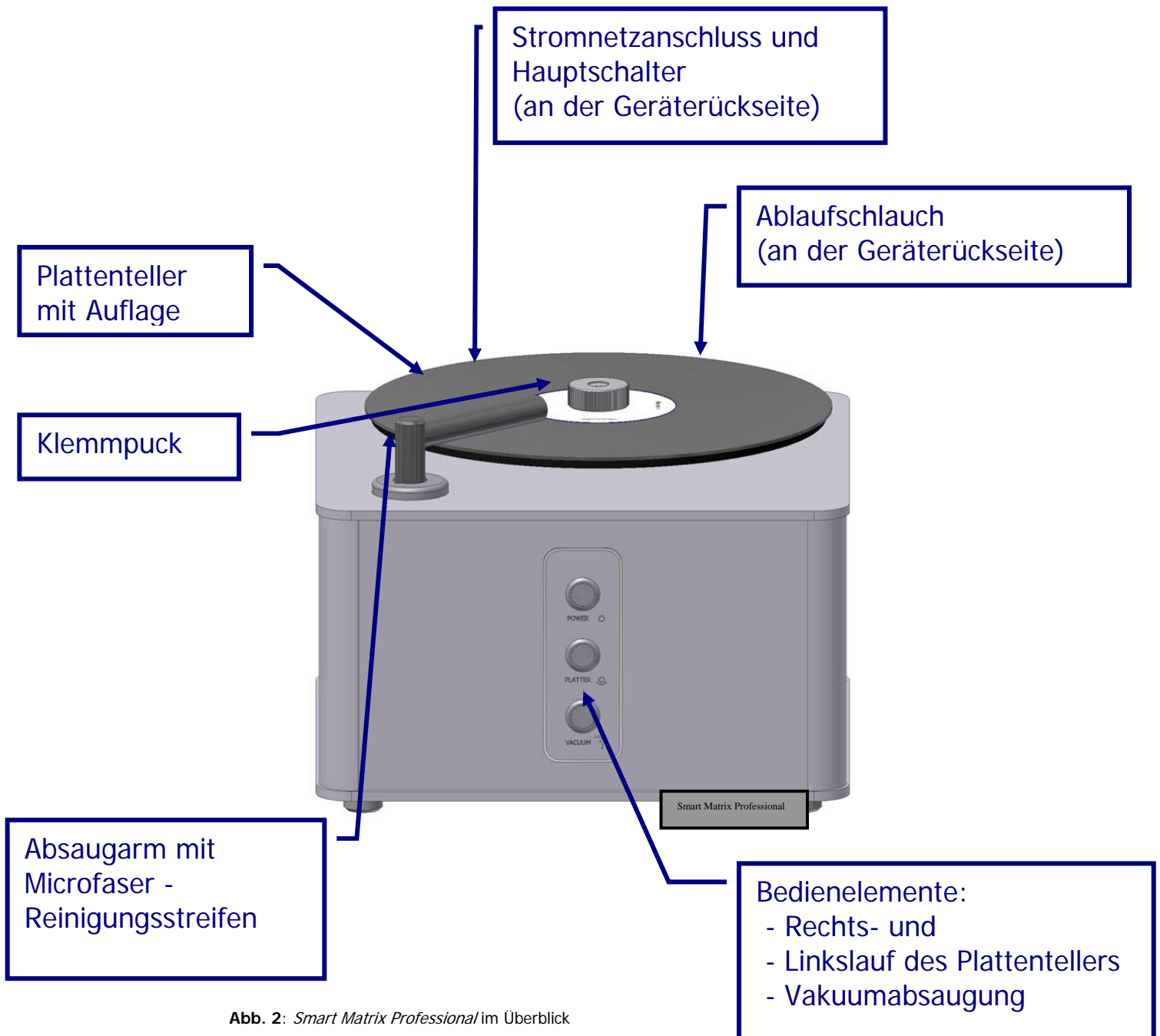

Abb. 2 a: Steckeranschluss auf der Rückseite

3. Aufstellung und Inbetriebnahme

3.1.

Stellen Sie die *Smart Matrix Professional* auf eine saubere, trockene und stabile Unterlage. Vergewissern Sie sich, dass die Maschine fest und sicher steht.

Beim Reinigen Ihrer Schallplatten kann Flüssigkeit auf die Unterlage gelangen, daher sollte die gewählte Unterlage unempfindlich gegenüber Feuchtigkeit und Nässe sein.

TIPP:

Halten Sie ein saugfähiges Tuch zum Abtupfen bereit.

Damit die volle Reinigungskraft Ihrer Maschine erhalten bleibt und um auch Beschädigungen Ihrer Schallplatten beim Reinigungsvorgang zu vermeiden, ist es notwendig, dass die Mikrofaserstreifen auf dem Absaugrohr nicht verschmutzt, verschlissen oder beschädigt sind.

Staub und Schmutzablagerungen lassen sich leicht mit einem Tuch oder einer weichen Bürste entfernen.

Wird ein Wechsel der Reinigungsstreifen notwendig, so ziehen Sie diese vom Absaugrohr ab. Reinigen Sie das Absaugrohr gründlich, am besten mit einer fettlösenden Flüssigkeit.

Nachdem Sie die neuen Ersatz-Mikrofaserstreifen von deren Klebeschutzfolie entfernt haben, kleben Sie diese parallel zum Absaugschlitz bündig und faltenfrei durch Ausstreichen und mit kräftigem Druck an.

Dabei muss der Ansaugschlitz in voller Breite frei bleiben, er darf nicht abgedeckt oder eingengt werden.

HINWEIS:

Übermäßig stark verschmutzte Mikrofaserbezüge können die Schallplatte beim Reinigungsvorgang beschädigen. Eine Sichtprüfung der Mikrofaserbezüge ist daher vor jedem Betrieb ratsam!

Tipp:

Je nach Verschmutzungsgrad sollten diese nach Reinigung von 200 Plattenseiten erneuert werden. Da die volle Haft-Klebewirkung erst nach 24 Stunden nach dem Anbringen der Mikrofaserstreifen erreicht wird, sollte während dieser Zeit auf den Einsatz der Maschine verzichtet werden.

Stecken Sie den kurzen Schenkel des Absaugarmes von oben in die vorhergesehene Öffnung in der linken, vorderen Ecke der Maschine neben dem Plattenteller (siehe Abb. 4) und drücken Sie ihn nach unten.



Abb. 3: Wechsel der Reinigungsstreifen



Abb. 4: Installation des Vakuums-Arms

3.2.

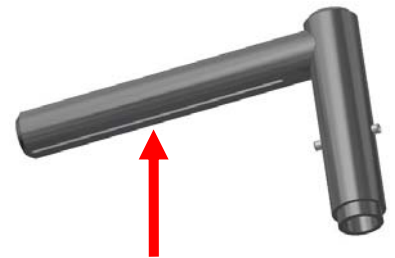
Verbinden Sie nun die Maschine mit dem Stromnetz durch das mitgelieferte Netz Kabel - die Anschlussbuchse befindet sich an der Geräterückseite.
Betreiben Sie die *Smart Matrix Professional* ausschließlich an geerdeten Schuko - Steckdosen.

Wichtig:

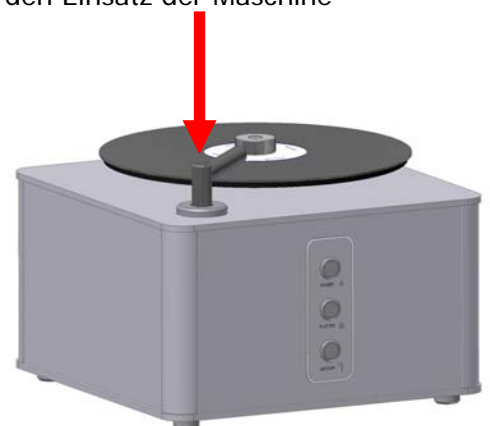
Die *Smart Matrix Professional* darf nur mit der jeweils benannten Netzspannung betrieben werden!



Abb. 5: Verbindung mit dem Stromnetz

3.3

Die Bedienung der *Smart Matrix Professional* erfolgt mit drei Druckschaltern, die an der Vorderfront der Maschine angebracht sind.

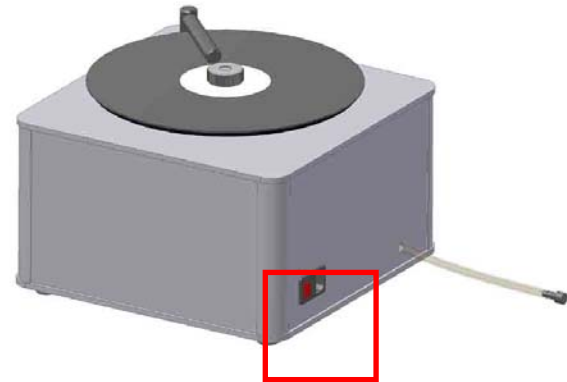

Abb. 6: Vorderfront der *Smart Matrix Professional*

3.4

Zum Waschen Ihrer Platten gehen Sie bitte nun wie folgt vor:

- 1.) Schließen Sie die Maschine an das Stromnetz an und betätigen Sie den Hauptschalter an der Rückseite der Maschine.
- 2.) Nehmen Sie den Absaugarm aus seiner Führung und legen Sie diesen zur Seite. Schrauben Sie den Klemmpuck durch Drehen ab und legen Sie die zu reinigende LP auf den Plattenteller. Den Klemmpuck schrauben Sie nun durch Drehung im Uhrzeigersinn wieder so fest auf die Tellerachse auf, dass die Platte beim Reinigungs- und beim Absaugvorgang nicht mehr auf dem Plattenteller durchrutschen kann. Setzen Sie den Absaugarm wieder in seine Führung.
- 3.) Schalten Sie die Maschine nun mit dem Druckknopf „POWER“ an.
- 4.) Nachdem Sie die Spitze von der Plastikdosierflasche abgeschnitten haben, tragen Sie die Pure Groove – Reinigungsflüssigkeit sparsam auf die rotierende Schallplatte auf und verteilen Sie diese mit der beigelegten Pure Groove – Reinigungsbürste. Wenn Sie durch die Flüssigkeitsauftragung eine gleichmäßige, lückenlose Benetzung der Schallplatte erzielt haben, können Sie mit dem Reinigungsvorgang beginnen.

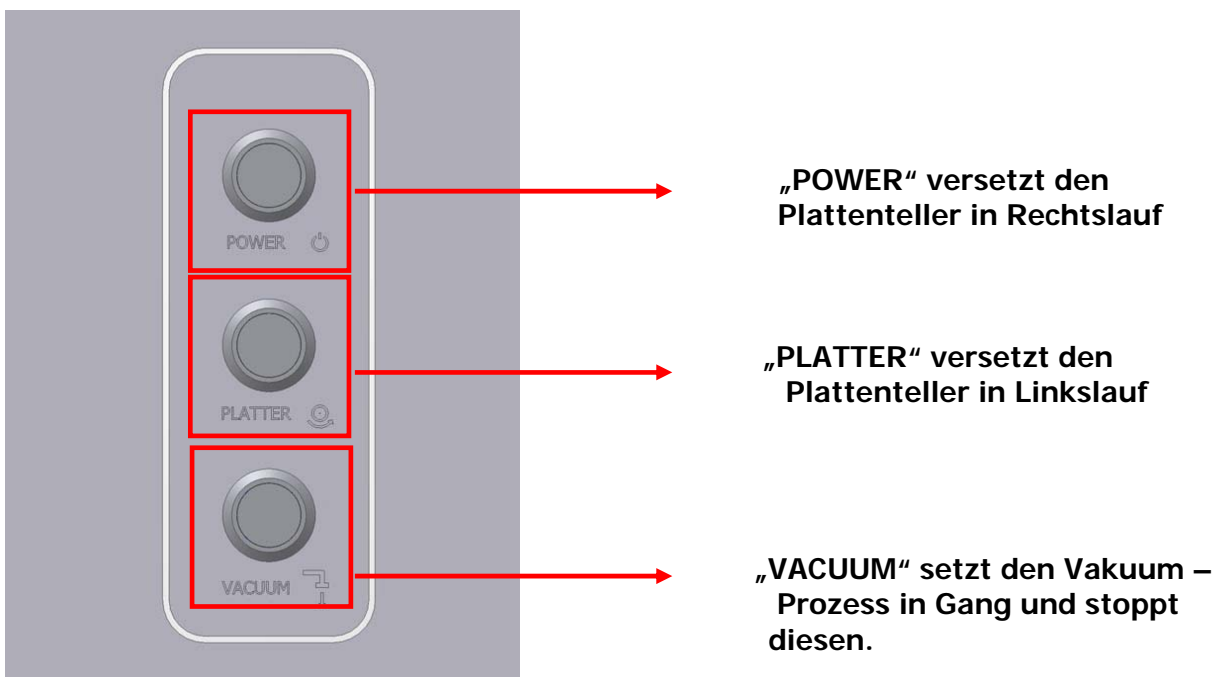

Abb. 7: Flüssigkeitsauftragung

- 5.) Mit leichtem, gleichmäßigem Druck der Reinigungsbürste "Pure Groove" entfernen Sie Schmutz und Rückstände aus den Rillen. Für eine normale Reinigung sind 2-3 Umdrehungen jeweils nach rechts und links zu empfehlen. Betätigen Sie hierzu den mittleren Druckknopf "Platter".

Bitte beachten:

Bei zu reichlicher Flüssigkeitsauftragung könnte das Papierlabel Ihrer Schallplatte beschädigt werden oder Flüssigkeit auf das Gehäuse abtropfen. Überschüssige Flüssigkeit bitte mit einem saugfähigen Tuch abtrocknen.

TIPP zur Reinigung von stark verschmutzten Schallplatten:

Hierzu empfehlen wir eine Zwischenabsaugung um grobe Verunreinigungen zu entfernen und anschließend erneut Reinigungsflüssigkeit auf die Schallplatte aufzutragen. Lassen Sie den Plattenteller mehrere Umdrehungen rotieren und wechseln Sie zwischendurch die Drehrichtung des Plattentellers.

6.) Mit dem Schalter „VACUUM“ schalten Sie die Absaugpumpe ein. Der am Absaugschlitz entstehende Unterdruck bringt die Reinigungsstreifen in engen Kontakt mit der Plattenoberfläche und bewirkt eine rillentiefe Reinigung. Durch die Absaugung der Flüssigkeit und das dadurch zunehmende Trocknen der Oberfläche verringern sich die Anziehungskräfte, sodass sich der Absaugarm nach Abschaltung des Motors von selbst wieder von der Platte abhebt. Dazu drücken Sie den Schalter "Vakuum" erneut.

Bitte beachten:

Um den Reinigungsprozess korrekt auszuführen, sollte der Reinigungsvorgang auf keinen Fall vorzeitig unterbrochen und während der Absaugung nicht die Drehrichtung gewechselt werden!

7.) Schalten Sie die Maschine durch Betätigen des Schalters "Power" aus.

8.) Nach dem Lösen des Klemmpucks wenden Sie die Schallplatte und reinigen die zweite Seite durch Wiederholen der Schritte 1-6.

9.) Wenn Sie ca. 30-40 Schallplatten gewaschen haben, muss die gebrauchte Reinigungsflüssigkeit aus dem Auffangbehälter entleert werden.



Hierzu entfernen Sie den Schlauchstopfen aus dem, auf der Gerätehinterseite befindlichen Ablaufschlauch, und leiten Sie die Flüssigkeit mit dem nach unten gestreckt hängenden Schlauch in ein darunter gestelltes Gefäß ab.

Abb. 8: Entleerung des Auffangbehälters

Bitte beachten:

Setzen Sie nach Beendigung der Gefäßentleerung den Stopfen wieder in den Ablaufschlauch!

Wenn Sie die Maschine in Betrieb nehmen, muss der Ablaufschlauch immer mit dem Stopfen blockiert sein, damit keine Flüssigkeit unkontrolliert austreten kann und die Vakuum-Pumpe den erforderlichen Unterdruck für die Absaugung erzeugen kann.



4. Wichtige Bedienhinweise

- ↪ Achten Sie bei Betrieb der Maschine auf ausreichende Belüftung des Raumes.

- ↪ Verwenden Sie niemals schäumende Reinigungsflüssigkeiten sowie aggressive Reinigungsmittel wie Laugen und Säuren!
clearaudio empfiehlt zur schonenden Reinigung die Reinigungsflüssigkeit „Pure Groove“ (Art. Nr. AC048).

- ↪ Verwenden Sie nur ungebrauchte Reinigungsflüssigkeit.
Bereits gebrauchte, abgeleitete Reinigungsflüssigkeit kann für eine erneute Reinigung nicht mehr verwendet werden.

- ↪ Auf die Maschinenoberfläche geratene Reinigungsflüssigkeit bitte umgehend mit einem Tuch entfernen.

- ↪ Entleeren Sie den Sammelbehälter der Maschine stets nachdem Sie 30 – 40 Schallplatten gewaschen haben!

- ↪ Entleeren Sie den Auffangbehälter wie auf Seite 20, Punkt 8 in dieser Anleitung beschrieben. Vergewissern Sie sich, dass dabei der Schalter „VACUUM“ nicht gedrückt ist. Hierbei könnte Flüssigkeit aufwirbeln und ins Geräteinnere gelangen.

5. Zubehör

Nachfolgend möchten wir Sie über das für Ihre *Smart Matrix Professional* erhältliche Zubehör informieren. Sie können das Zubehör bei Ihrem Fachhändler oder direkt bei **clearaudio** unter www.analogshop.de nachbestellen.

Absaugarme (Art. Nr. AC102 / SH oder SI):

Ihre *Smart Matrix Professional* wird serienmäßig mit einem Absaugarm für die Reinigung von 30 cm LP's (Standard) ausgeliefert. Darüber hinaus sind für Ihre *Smart Matrix Professional* zwei weitere Absaugarme erhältlich, mit denen Sie die Möglichkeit haben,

↳ 10-Inch/ 25 cm LP's, EP's und Schellackplatten (Art. Nr. AC102/SH) oder

↳ 7-Inch Singles (Art. Nr. AC102/SI)

zu reinigen.

Reinigungsstreifen (Art. Nr. AC062):

Die Ersatz-Reinigungsstreifen (Art. Nr. AC062/SM) der *Smart Matrix Professional* bestehen aus Mikrofaser die beim Reinigungsvorgang bis auf den Rillengrund gelangen um dort befindliche Verschmutzungen zu lösen. Die von **clearaudio** angebotenen Ersatzmikrofaser-Reinigungsstreifen sind auf die richtige Länge zugeschnitten. Je nach Verschmutzungsgrad sollten diese nach Reinigung von 200 Plattenseiten erneuert werden. Da die volle Haft-Klebewirkung erst nach 24 Stunden nach dem Anbringen der Mikrofaserstreifen erreicht wird, sollte während dieser Zeit auf den Einsatz der Maschine verzichtet werden.

Plattenklemme „Smart Seal“ (Art. Nr. AC105):

Die „Smart Seal“ Dichtklemme (Art. Nr. AC105) ist mit einer Gummi-Dichtlippe ausgestattet und schützt das Label Ihrer Schallplatten zuverlässig.



Schallplattenreinigungsflüssigkeit „Pure Groove“ (Art. Nr. AC048):

Als Reinigungsflüssigkeit ist die **clearaudio** „Pure Groove“ (Art. Nr. AC048) Reinigungsflüssigkeit zu empfehlen. Eine optimal auf die Entfernung von Rückständen, Staub- und Fettverschmutzungen abgestimmte Reinigungsflüssigkeit, ohne aggressive Inhaltsstoffe, die sich rückstandslos verflüchtigt.

Achtung: Für Schellackplatten ist die Pure Groove Reinigungsflüssigkeit nicht geeignet!

Pure Groove Reinigungsbürste (Art. Nr. AC015):

Die Reinigungsbürste „Pure Groove“ (Art. Nr. AC015) dient der mechanischen Reinigung und erleichtert das Aufbringen der Reinigungsflüssigkeit auf die Schallplatte.



6. Garantie - Informationen

Die Garanzzeit der *Smart Matrix Professional* beträgt zwei (2) Jahre.

Sie können die volle **clearaudio** - Garantie von drei (3) Jahren in Anspruch nehmen, wenn Sie die beigelegte Garantiekarte innerhalb von zwei Wochen vollständig ausgefüllt an unten aufgeführte Firmenanschrift einsenden:

clearaudio electronic GmbH
Spardorfer Str. 150
91054 Erlangen
Germany

Der Garantieanspruch erlischt, wenn schäumende oder ätzende Flüssigkeiten verwendet werden.

Die *Smart Matrix Professional* darf während der Garanzzeit nur vom Hersteller repariert werden, ansonsten erlischt der Garantieanspruch.

Die regelmäßige Sichtkontrolle einer eventuell defekten Isolierung der Anschlussleitung ist darüber hinaus zu Ihrer eigenen Sicherheit empfehlenswert. Eine beschädigte Zuleitung sofort vom Fachmann auswechseln lassen!

Der Service für alle **clearaudio** Produkte sollte ausschließlich beim Fachhändler erfolgen.

Sollte trotz des hohen Fertigungsstandards eine Reparatur erforderlich werden, muss die **clearaudio** *Smart Matrix Professional* Plattenwaschmaschine über Ihren Fachhandel oder direkt an die:

clearaudio electronic GmbH
Spardorfer Str. 150
91054 Erlangen
Germany

Tel/Phone: +49-(0)1805/059595 (EUR 0,14 / Minute)

www.clearaudio.de

www.analogshop.de

info@clearaudio.de

eingeschickt werden.

Beim Transport der **clearaudio** *Smart Matrix Professional* stets die Originalverpackung verwenden. Achten Sie darauf, das Gerät genau so zu verpacken, wie es ausgeliefert wurde. Nur in originalverpacktem Zustand ist ein sicherer Transport gewährleistet. Beim Verpacken umgekehrt verfahren, wie bei dem Aufbau und der Inbetriebnahme beschrieben.

Haftungsausschluss:

Die Firma **clearaudio** übernimmt keinerlei Haftung für Schäden an Tonträgern, die aus unsachgemäßer Handhabung resultieren!

-

7. Technische Daten

Konstruktionsprinzip:	Die <i>Smart Matrix Professional</i> ist eine Schallplattenwaschmaschine mit Rechts- und Linkslaufsteuerung des Drehtellers und einer hoch - effizienten Vakuum-Absaugung. Der Flüssigkeitsauftrag erfolgt manuell.
Gewicht:	ca. 12 kg
Abmessungen:	ca. 345 x 345 x 270 mm
Gesamthöhe ohne Acrylhaube:	255 mm (ohne Abdeckhaube)
Höhe Abdeckhaube:	65 mm
Garantie:	3* Jahre (siehe Punkt 6)
Leistungsaufnahme gesamt (beim Absaugvorgang):	ca. 400 Watt
Leistungsaufnahme im ausgeschalteten Zustand:	0 Watt (Kippschalter auf der Geräterückseite auf „0“ stellen)
Schallpegel / Lärmemission:	c a. 60 – 65 db

* nur bei korrekt ausgefüllter und eingesandter Garantiekarte innerhalb von 14 Tagen (siehe Punkt 6)

HINWEIS:

Das Gerät ist für den Betrieb in beheizten Räumen konzipiert.
Das Netzkabel des Gerätes niemals mit feuchten oder nassen Händen anfassen.
Auf dem Gerät dürfen keine Gegenstände mit offener Flamme, wie etwa brennende Kerzen, aufgestellt werden.

CE-MARKIERUNG



Die **clearaudio** *Smart Matrix Professional* entspricht den Bestimmungen über elektromagnetische Störfreiheit (EMC) und denen über Niederspannungsgeräte.

Änderungen bleiben vorbehalten. Lieferbar solange Vorrat reicht. Für Druckfehler keine Haftung.
Irrtümer vorbehalten- Kopien und Abdrucke – auch nur auszugsweise – bedürfen der schriftlichen Genehmigung durch die **clearaudio** electronic GmbH.

Stand: November 2012



Loving music

Smart Matrix Professional

User manual / Bedienungsanleitung

ENGLISH

WARRANTY

For warranty information, contact your local clearaudio distributor.

RETAIN YOUR PURCHASE RECEIPT

Your purchase receipt is your permanent record of a valuable purchase.

It should be kept in a safe place to be referred to as necessary for insurance purposes or when corresponding with clearaudio.

IMPORTANT

When seeking warranty service, it is the responsibility of the consumer to establish proof and date of purchase. Your purchase receipt or invoice is adequate for such proof.

FOR U.K. ONLY

This undertaking is in addition to a consumer's statutory rights and does not affect those rights in any way.

FRANÇAIS

GARANTIE

Pour des informations sur la garantie, contacter le distributeur local clearaudio.

CONSERVER L'ATTESTATION D'ACHAT

L'attestation d'achat est la preuve permanente d'un achat de valeur. La conserver en lieu sûr pour s'y reporter aux fins d'obtention d'une couverture d'assurance ou dans le cadre de correspondances avec clearaudio.

IMPORTANT

Pour l'obtention d'un service couvert par la garantie, il incombe au client d'établir la preuve de l'achat et d'en corroborer la date. Le reçu ou la facture constituent des preuves suffisantes.

DEUTSCH

GARANTIE

Bei Garantiefragen wenden Sie sich bitte zunächst an Ihren clearaudio-Händler.

Heben Sie Ihren Kaufbeleg gut auf.

WICHTIG!

Die Angaben auf Ihrer Quittung erlauben uns die Identifizierung Ihres Gerätes und belegen mit dem Kaufdatum die Dauer Ihrer Garantie-Ansprüche.

Für Serviceleistungen benötigen wir stets die Gerätenummer.

Diese finden Sie auf dem Typenschild auf der Rückseite des Gerätes oder auch in der beigelegten Garantie-Registrierkarte.

NEDERLANDS

GARANTIE

Voor inlichtingen omtrent garantie dient u zich tot uw plaatselijke clearaudio.

UW KWITANTIE, KASSABON E.D. BEWAREN

Uw kwitantie, kassabon e.d. vormen uw bewijs van aankoop van een waardevol artikel en dienen op een veilige plaats bewaard te worden voor evt. verwijzing bijv. in verbod met verzekering of bij correspondentie met clearaudio.

BELANGRIJK

Bij een evt. beroep op de garantie is het de verantwoordelijkheid van de consument een gedateerd bewijs van aankoop te tonen. Uw kassabon of factuur zijn voldoende bewijs.

ITALIANO

GARANZIA

L'apparecchio è coperto da una garanzia di buon funzionamento della durata di un anno, o del periodo previsto dalla legge, a partire dalla data di acquisto comprovata da un documento attestante il nominativo del Rivenditore e la data di vendita. La garanzia sarà prestata con la sostituzione o la riparazione gratuita delle parti difettose.

Non sono coperti da garanzia difetti derivanti da uso improprio, errata installazione, manutenzione effettuata da personale non autorizzato o, comunque, da circostanze che non possano riferirsi a difetti di funzionamento dell'apparecchio. Sono inoltre esclusi dalla garanzia gli interventi inerenti l'installazione e l'allacciamento agli impianti di alimentazione.

Gli apparecchi verranno riparati presso i nostri Centri di Assistenza Autorizzati. Le spese ed i rischi di trasporto sono a carico del cliente. La casa costruttrice declina ogni responsabilità per danni diretti o indiretti provocati dalla inosservanza delle prescrizioni di installazione, uso e manutenzione dettagliate nel presente manuale o per guasti dovuti ad uso continuato a fini professionali.

ESPAÑOL

GARANTIA

Para obtener información acerca de la garantía póngase en contacto con su distribuidor clearaudio.

GUARDE SU RECIBO DE COMPRA

Su recibo de compra es su prueba permanente de haber adquirido un aparato de valor. Este recibo deberá guardarlo en un lugar seguro y utilizarlo como referencia cuando tenga que hacer uso del seguro o se ponga en contacto con clearaudio.

IMPORTANTE

Quando solicite el servicio otorgado por la garantía el usuario tiene la responsabilidad de demostrar cuándo efectuó la compra. En este caso, su recibo de compra será la prueba apropiada.