

PHONIC

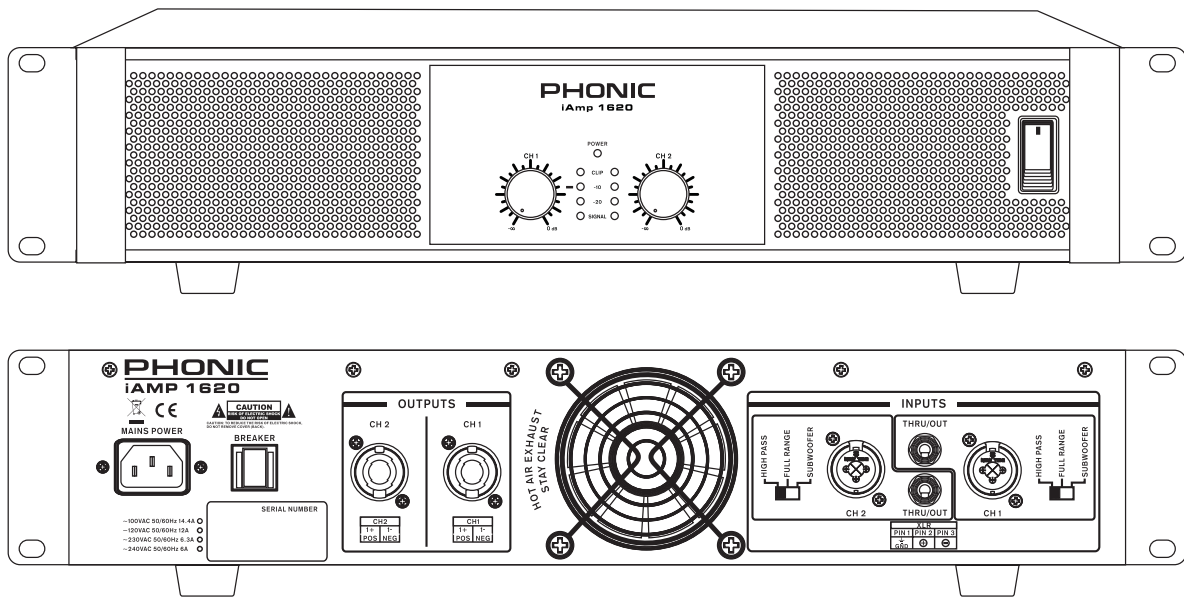

WWW.PHONIC.COM

iAMP 1620
iAMP 3020

- User's Manual
- Mode d'emploi

English

Français

iAMP 1620 iAMP 3020

DIGITAL AMPLIFIER
AMPLIFICATEUR DIGITALE



ENGLISH	I
FRANÇAIS	II

V1.1 06/15/2012

USER'S MANUAL

CONTENTS

INTRODUCTION.....	1
FEATURES.....	1
FRONT PANEL.....	1
BACK PANEL.....	2
SPECIFICATIONS.....	3

APPENDIX

APPLICATIONS.....	1
DIMENSIONS.....	2
BLOCK DIAGRAMS.....	3

Phonic preserves the right to improve or alter any information within this document without prior notice

IMPORTANT SAFETY INSTRUCTIONS

The apparatus shall not be exposed to dripping or splashing and that no objects filled with liquids, such as vases, shall be placed on the apparatus. The MAINS plug is used as the disconnect device, the disconnect device shall remain readily operable.

Warning: the user shall not place this apparatus in the confined area during the operation so that the mains switch can be easily accessible.

1. Read these instructions before operating this apparatus.
2. Keep these instructions for future reference.
3. Heed all warnings to ensure safe operation.
4. Follow all instructions provided in this document.
5. Do not use this apparatus near water or in locations where condensation may occur.
6. Clean only with dry cloth. Do not use aerosol or liquid cleaners. Unplug this apparatus before cleaning.
7. Do not block any of the ventilation openings. Install in accordance with the manufacturer's instructions.
8. Do not install near any heat sources such as radiators, heat registers, stoves, or other apparatus (including amplifiers) that produce heat.
9. Do not defeat the safety purpose of the polarized or grounding-type plug. A polarized plug has two blades with one wider than the other. A grounding type plug has two blades and a third grounding prong. The wide blade or the third prong is provided for your safety. If the provided plug does not fit into your outlet, consult an electrician for replacement of the obsolete outlet.
10. Protect the power cord from being walked on or pinched particularly at plug, convenience receptacles, and the point where they exit from the apparatus.
11. Only use attachments/accessories specified by the manufacturer.
12. Use only with a cart, stand, tripod, bracket, or table specified by the manufacturer, or sold with the apparatus. When a cart is used, use caution when moving the cart/apparatus combination to avoid injury from tip-over.
13. Unplug this apparatus during lightning storms or when unused for long periods of time.
14. Refer all servicing to qualified service personnel. Servicing is required when the apparatus has been damaged in any way, such as power-supply cord or plug is damaged, liquid has been spilled or objects have fallen into the apparatus, the apparatus has been exposed to rain or moisture, does not operate normally, or has been dropped.

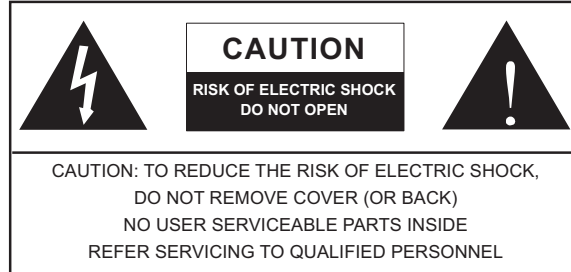

The lightning flash with arrowhead symbol, within an equilateral triangle, is intended to alert the user to the presence of uninsulated "dangerous voltage" within the product's enclosure that may be of sufficient magnitude to constitute a risk of electric shock to persons.



The exclamation point within an equilateral triangle is intended to alert the user to the presence of important operating and maintenance (servicing) instructions in the literature accompanying the appliance.

WARNING: To reduce the risk of fire or electric shock, do not expose this apparatus to rain or moisture.

CAUTION: Use of controls or adjustments or performance of procedures other than those specified may result in hazardous radiation exposure.



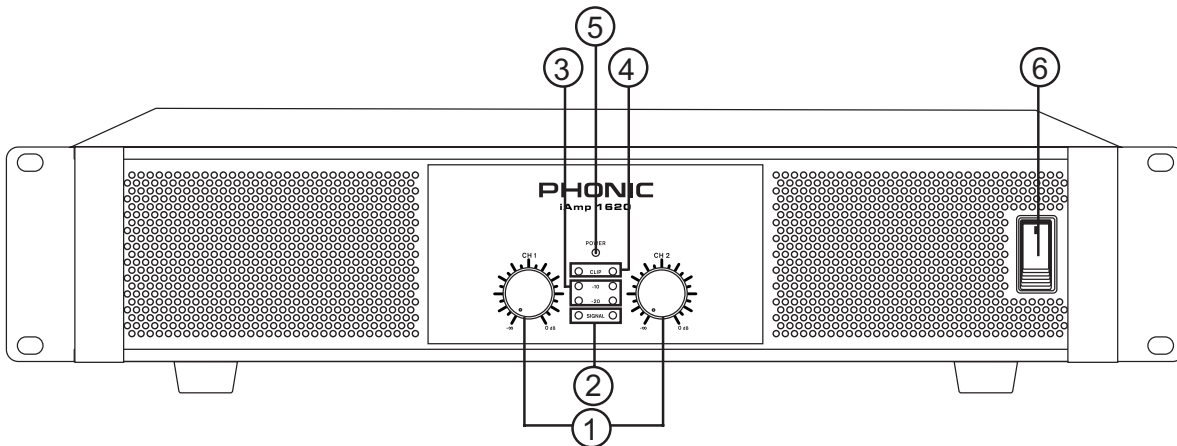

INTRODUCTION

Congratulations on your purchase of another great Phonic product. The iAMP1620 and iAMP3020 were carefully designed so as to provide phenomenal power in a low-weight, easily-manageable construction that is rack-mountable. Phonic combines its revolutionary D-class amplifier technology with stable, reliable power supplies for fantastic amplification even under the most rigorous of conditions.

Various operation modes are available on each channel, providing users with an easy way to use the iAMP with subwoofers or mid-high frequency speakers without additional gear. Combination inputs were included allowing for more versatile input, while professional-standard speakon output connectors are included for connection to speakers. The iAMP further offers 1/4" thru jacks to daisy-chain the input signal into further amplifiers.

We know how eager you are to get started – getting the amp out and hooking all your gear up is probably your number one priority right now – but before you do, we strongly urge you to take a look through this manual. Inside, you will find important facts and figures on the set up, use and applications of your brand new iAMP. Remember that safe operation of an amplifier is of the utmost importance, so we strongly recommend that users heed all warnings and instructions listed in this manual.

FEATURES

- Each channel runs 1600 or 3000 Watts of power into 2 ohms
- Innovative class D amplification circuitry
- Independent fourth-order Linkwitz-Riley crossover
- Convenient combo jacks accepting 1/4" and XLR inputs
- Detented front panel input gain controls
- Independent 1/4" thru jacks for expanded operation
- 4 pole professional speaker twist lock outputs
- Full range of safety circuits for full protection

FRONT PANEL

1. Gain Controls

These controls adjust the incoming level received by the respective channel 1 and channel 2 input jacks on the rear of the iAMP. It is idea to set these controls to the right-most position to allow optimal use of the incoming signal whenever possible.

2. Signal LED

These LED indicators will light up whenever the iAMP produces a signal through the corresponding input channels, equal to about 4 volts RMS.

3. Level LEDs

These LEDs will illuminate when the output level of the iAMP reaches the levels indicated, -20 and -10 dB. For best results, set the Gain controls to a level that lets the -20 indicator flash steadily.

4. Clip LED

The Clip LED will light up just prior to the clipping of the output signal, giving users a clear way to know whether to lower the Gain controls to reduce the outgoing signal. A steady flashing or constant illumination will require attention by the user, whereas an occasional flash doesn't necessarily indicate immediate issues.

5. Power LED

This LED will light up when the iAMP is turned on.

6. Power Switch

This switch is used to activate and deactivate the iAMP. Be sure to power on all input devices, including mixers and/or signal processors before turning the iAMP on, and ensure the iAMP is the first device you turn off.

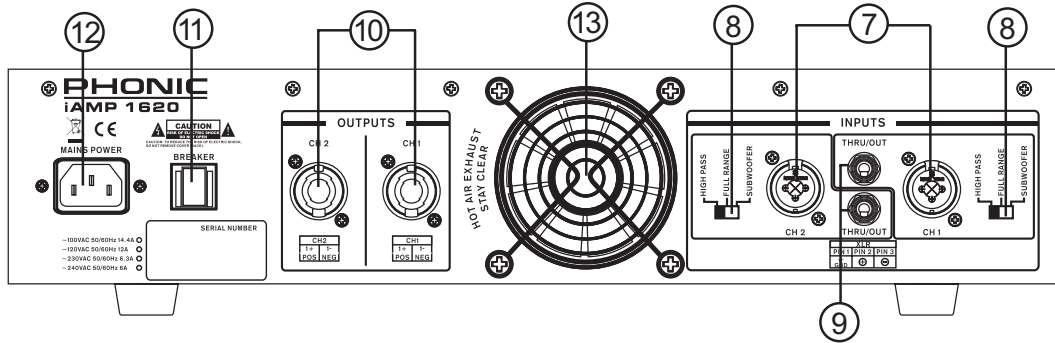

BACK PANEL

7. Combo Input Jacks

Both channels of the iAMP offer actively balanced 'combination' input jacks. These accept either 3-pin XLR or ¼" TRS connectors. The design of the iAMP's circuitry allows for the highest possible input signal level to be received from the majority of sources.

8. Channel Mode Switch

This switch allows the users to select from three operation modes.

High Pass: This position will activate a high-pass filter on the corresponding channel. This is a Linkwitz-Riley filter that will cut all frequencies below 100 Hz. This is ideal for use when additional subwoofer cabinets will be used in the setup, allowing the amplifier to concentrate on signals above 100 Hz for use with mid-high frequency speakers.

Full Range: This position will allow all frequencies to pass through the amplifier; high, mid and low. This setting will typically be used when full-range speakers are connected to the iAMP.

Subwoofer: Selecting this position on the Channel Mode Switch will allow all frequencies below 100 Hz to pass through the amplifier. Again, this is a Linkwitz-Riley filter. This position is ideal for use with dedicated subwoofer speakers, allowing the amplifier to concentrate on these frequencies and thus improving the level of bass and your overall 'thump'.

9. Thru Output

These balanced ¼" outputs allow users to patch the incoming signals directly out to additional amplifiers or input devices.

10. Speaker Connectors

The iAMP offers a professional-standard 4 pole speaker connector for each output channel. Twist the cable clockwise to lock speakers into place and counter clockwise to release.

11. Breaker Switch

In the unlikely event that an external influence poses an issue that could potentially harm the unit, the iAMP's breaker will trip. Check all wiring and cables before resetting a tripped breaker. If the breaker trips again, it would be advisable to get in touch with your country's Phonic distributor for repairs and services.

12. AC Power Connector

This input connector is for IEC power cables, allowing for AC power to be sent to the unit. Please use the power cable provided with the unit to power the iAMP. We strongly suggest that you under no circumstances remove the grounding pin from the cable. Doing so could be detrimental to the iAMP's operation and to your safety.

13. Cooling Fan

Due to the heat that can be accumulated when amplifying signals, Phonic includes a variable-speed fan that is temperature sensitive – activated and deactivating as necessary.

SPECIFICATIONS

	iAMP 1620	iAMP 3020
1KHz, 0.5% THD	Output Per Channel	
Output Power 8 ohms	600W	1200W
Output Power 4 ohms	1060W	2000W
Output Power 2 ohms	1600W	3000W
Input Sensitivity	0.775 volts +/- 3% for 1 kHz 4 ohm rated power, 0.68 volts +/- 3% for 1 kHz. 2 ohm rated power	
Input Connector	One Combo Jack (XLR+1/4") per channel	
Signal Through Out	One 1/4" phone jack per channel	
Frequency Response	10Hz – 50KHz	
Speaker Output	One Speakon connector per channel	
Built-in Filters	High-Pass, Sub-woofer, switchable	
S/N Ratio (20 Hz – 20 KHz)	> 105dB A-Weighted	
THD@ 1 kHz (10% Rated Output)	Less than 0.1%	
Protection Circuitry	Multiple Protection designs against DC bias, thermal fault, load mismatch, etc.	
Power Consumption	800W 2Ω LOAD STEREO	1500W 2Ω LOAD STEREO
Dimensions (WxHxD)	483 x 105 x 415 mm (19.02" x 4.13" x 16.34")	
Weight	6.1 kg (13.4 lbs)	<10.3 kg (22.7 lbs)

English

SERVICE AND REPAIR

For replacement parts, service and repairs please contact the Phonic distributor in your country. Phonic does not release service manuals to consumers, and advice users to not attempt any self repairs, as doing so voids all warranties. You can locate a dealer near you at <http://www.phonic.com/where/>.

WARRANTY INFORMATION

Phonic stands behind every product we make with a no-hassles warranty. Warranty coverage may be extended, depending on your region. Phonic Corporation warrants this product for a minimum of one year from the original date of purchase against defects in material and workmanship under use as instructed by the user's manual. Phonic, at its option, shall repair or replace the defective unit covered by this warranty. Please retain the dated sales receipt as evidence of the date of purchase. You will need it for any warranty service. No returns or repairs will be accepted without a proper RMA number (return merchandise authorization). In order to keep this warranty in effect, the product must have been handled and used as prescribed in the instructions accompanying this warranty. Any tampering of the product or attempts of self repair voids all warranty. This warranty does not cover any damage due to accident, misuse, abuse, or negligence. This warranty is valid only if the product was purchased new from an authorized Phonic dealer/distributor. For complete warranty policy information, please visit <http://www.phonic.com/warranty/>.

CUSTOMER SERVICE AND TECHNICAL SUPPORT

We encourage you to visit our online help at <http://www.phonic.com/support/>. There you can find answers to frequently asked questions, tech tips, driver downloads, returns instruction and other helpful information. We make every effort to answer your questions within one business day.

support@phonic.com
<http://www.phonic.com>

PHONIC

Manuel d'Emploi

Index

INTRODUCTION.....	1
CHARACTÉRISTIQUE.....	1
PANNEAU FRONTAL	1
PANNEAU ARRIÈRE	2
SPÉCIFICATIONS.....	3

ANNEXE

APPLICATIONS.....	1
DIMENSIONS.....	2
SCHEMAS.....	3

Phonic se réserve le droit d'améliorer ou de modifier toute information dans ce document sans préavis.

INSTRUCTIONS DE SECURITE IMPORTANTES

L'appareil ne doit pas être exposé au ruissellement ni aux éclaboussures et ne doit supporter aucun objet contenant des liquides tel qu'un vase. La fiche d'alimentation sert de dispositif de déconnexion et doit donc rester à portée de main.

Avertissement: l'utilisateur ne doit pas placer l'appareil dans un lieu confiné durant son fonctionnement car l'interrupteur d'alimentation doit être aisément accessible.

1. Lisez ces instructions avant de faire fonctionner cet appareil.
2. Conservez ces instructions pour référence ultérieure.
3. Tenez compte de tous les avertissements pour un fonctionnement en toute sécurité.
4. Suivez toutes les instructions fournies dans ce document.
5. N'utilisez pas cet appareil près d'eau ou dans des lieux où de la condensation peut se former.
6. Ne le nettoyer qu'avec un chiffon sec. N'utilisez pas de nettoyant en bombe ou liquide. Débranchez cet appareil avant tout nettoyage.
7. Ne bloquez aucune des ouvertures de ventilation. Installez l'appareil en accord avec les instructions du fabricant.
8. Ne l'installez pas près de sources de chaleur telles que radiateurs, bouches de chaleur, poêles ou autres appareils (y compris des amplificateurs) qui produisent de la chaleur.
9. Ne supprimez pas le dispositif de sécurité de la fiche de terre. Une fiche de terre a deux broches et une troisième pour la mise à la terre. Cette troisième broche est destinée à votre sécurité. Si la fiche fournie n'entre pas dans votre prise, consultez un électricien pour le remplacement de la prise obsolète.
10. Empêchez le piétinement ou le pincement du cordon d'alimentation, particulièrement au niveau de la fiche, de l'embase et du point de sortie de l'appareil.
11. N'utilisez que des fixations/accessoires spécifiés par le fabricant.
12. N'employez qu'un chariot, stand, trépied, cornière ou table spécifiés par le fabricant, ou vendus avec l'appareil. Si un chariot est utilisé, prenez garde lors du déplacement de l'ensemble chariot/appareil afin d'éviter une blessure due à un renversement.
13. Débranchez cet appareil durant les orages ou en cas de non utilisation prolongée.
14. Confiez toute réparation à un personnel de maintenance qualifié. Une réparation est nécessaire si l'appareil a été endommagé de quelque façon que ce soit, notamment si le cordon d'alimentation ou sa fiche est endommagé, si du liquide ou des objets ont pénétré dans l'appareil, si l'appareil a été exposé à la pluie ou à l'humidité, ne fonctionne pas normalement ou est tombé.



<div style="display: inline-block; text-align: center; padding: 5px;"> <p>ATTENTION</p> <p>RISQUE DE CHOC ELECTRIQUE NE PAS OUVRIR</p> </div>
<p>AVERTISSEMENT: POUR REDUIRE LE RISQUE DE CHOC ELECTRIQUE, NE RETIREZ PAS LE COUVERCLE (OU L'ARRIERE), PAS DE PIECE REPARABLE PAR L'UTILISATEUR A L'INTERIEUR CONFIEZ LES REPARATIONS A UN PERSONNEL QUALIFIE.</p>



Le symbole éclair avec tête de flèche dans un triangle équilatéral est destiné à alerter l'utilisateur de la présence d'une "tension dangereuse" non isolée dans l'enceinte du produit, tension de magnitude suffisante pour constituer un risque d'électrocution pour les personnes.



Le point d'exclamation dans un triangle équilatéral est destiné à alerter l'utilisateur de la présence d'instructions importantes de fonctionnement et de maintenance dans les documents accompagnant l'appareil.

AVERTISSEMENT: Pour réduire le risque d'incendie ou de choc électrique, n'exposez pas cet appareil à la pluie ou à l'humidité.

ATTENTION: Utiliser des commandes, réglages ou procédures autres que spécifiés peut entraîner une exposition dangereuse aux radiations.

PHONIC

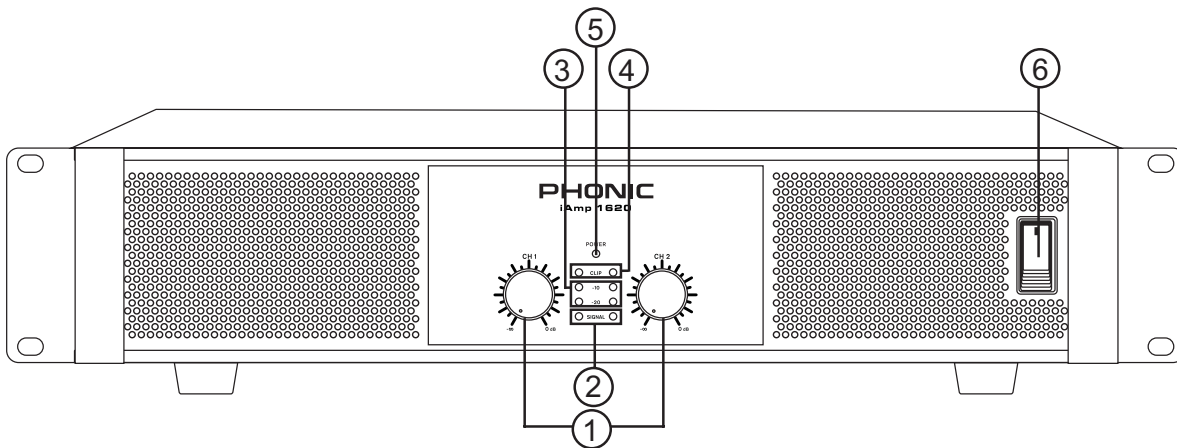

INTRODUCTION

Félicitations pour l'achat d'un des excellents produits Phonic. Le iAMP1620 et iAMP3020 ont été soigneusement conçus de manière à fournir une puissance phénoménale tout en étant légers et maniables -, Montage pratique en rack. Phonic combine sa technologie révolutionnaire d'amplificateur de classe D avec une alimentation fiable et stable, pour un effet d'amplification fantastique, même sous les conditions les plus rigoureuses..

Différents modes de fonctionnement sont disponibles sur chaque canal, offrant aux utilisateurs une utilisation facile du l'IAMP. Incluant un Subwoofer (Caisson de basses) interne pour les moyennes/hautes fréquences sans équipement additionnel. Des entrées combinées ont été incluses, qui autorisent des possibilités et combinaisons d'entrées plus polyvalentes et plus diverses. Des sorties speakon de qualité professionnelle ont été incluses. L'IAMP Offre des prises Jack de 6,35mm qui accumulent les signaux d'entrée d'autres amplificateurs.

Nous savons que vous êtes impatient de commencer à utiliser votre nouvelle IAMP mais avant cela, nous vous conseillons vivement de jeter un coup d'oeil à ce manuel. A l'intérieur, vous trouverez des faits et des chiffres importants sur la mise en place, l'utilisation et les différentes applications de votre nouvelle IAMP. Rappelez-vous que les étapes de sécurité d'un amplificateur sont de la plus haute importance; nous recommandons donc fortement aux utilisateurs de bien respecter toutes les étapes de sécurité et les instructions figurant dans ce manuel.

CARACTÉRISTIQUES

- Chaque canal à 1600 ou 3000 watts de puissance sous 2 ohms
- Circuit d'amplification classe D innovante
- Indépendant du quatrième ordre Linkwitz-Riley
- Les prises combo pratiques acceptant 6,35mm et entrées XLR
- Gain cranté à l'entrée du panneau avant contrôle
- Indépendant prises jack de 6,35mm pour un fonctionnement étendu
- 4 tiges de montage professionnels pour haut-parleurs à verrouillage rotatif
- Une gamme complète de circuits de sécurité pour une protection totale

PANNEAU FRONTALE

1. Contrôles de Gain

Ces commandes permettent de régler le niveau entrant, reçu par le canal d'entrée respectif 1 et 2 à l'arrière de l'IAMP. C'est une bonne idée de mettre ces commandes le plus à droite possible pour permettre une utilisation optimale du signal entrant

2. LED de signalisation

Ces indicateurs LED s'allument lorsque l'IAMP produit un signal via les canaux d'entrée correspondants, égale à environ 4 volts RMS.

3. Nivel de LED

Ces LED s'allument lorsque le niveau de sortie de l'IAMP atteint les niveaux indiqués, -20 et -10 dB. Pour de meilleurs résultats, réglez les commandes de gain à un niveau qui permet un clignotement régulier.

4. Clip LED

Le Clip LED s'allume juste avant la distorsion du signal de sortie, donnant aux utilisateurs un moyen de savoir s'il convient de réduire les commandes de gain pour réduire le signal sortant. Un clignotement stable ou un éclairage constant exigera une attention de la part de l'utilisateur; tandis qu'un flash occasionnel peut, ne pas indiquer, nécessairement, des problèmes immédiats.

5. Power LED

Cette LED s'allume lorsque le IAMP est allumé.

6. Interrupteur d'alimentation

Ce commutateur est utilisé pour activer et désactiver l'IAMP. Assurez-vous que l'alimentation de tous les périphériques d'entrée, notamment les mélangeurs et/ou processeurs de signaux, soient allumés, avant d'activer le IAMP. Faites attention que l'IAMP soit le premier appareil que vous éteignez après la fin de l'utilisation de l'ensemble du circuit.

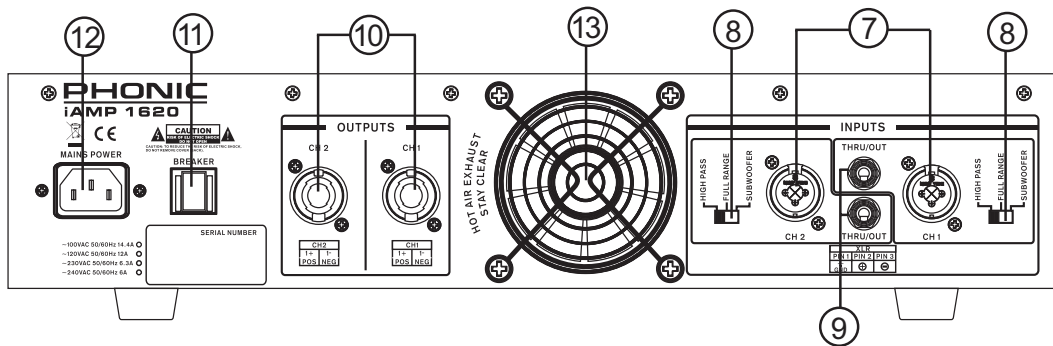

PANNEAU ARRIÈRE

7. Prises d'entrée Combo

Les deux canaux de la IAMP offrent des prises d'entrée jack. Ils acceptent soit du XLR 3 broches ou des TRS connecteurs de 6.35mm. La conception de circuit de l'IAMP permet que, même avec le niveau du signal d'entrée le plus élevé, puisse être reçue par la majorité des sources.

8. Commutateur de mode de canal

Ce commutateur permet aux utilisateurs de choisir parmi trois modes de fonctionnement.

Passe-haut (High Pass): Cette option permet d'activer un filtre passe-haut sur le canal correspondant. C'est un filtre Linkwitz-Riley qui va couper toutes les fréquences inférieures à 100 Hz. Cette fonction est idéale, lorsque des subwoofer / Caisson de basses supplémentaires sont utilisés dans la configuration; ceci permet à l'amplificateur de se concentrer sur les signaux supérieurs à 100 Hz pour une utilisation avec haut-parleurs de fréquences moyenne-aigüe

Gamme complète: Cette position permettra à toutes les fréquences de passer à travers l'amplificateur: haute, moyenne et basse. Ce paramètre est généralement utilisé quand plusieurs types de haut-parleurs sont connectés à l'IAMP.

Subwoofer: La sélection de cette option au niveau de l'interrupteur de canal permettra à toutes les fréquences inférieures à 100 Hz de passer à travers l'amplificateur. Encore une fois, il s'agit d'un filtre Linkwitz-Riley. Cette position est idéale pour une utilisation avec subwoofer dédiés, permettant à l'amplificateur de se concentrer sur ces fréquences et donc d'améliorer le niveau des basses et l'ensemble de votre «votre effet sonore».

9. Sortie Thru

Ces sorties symétriques de 6.35mm permettent aux utilisateurs de patcher les signaux entrants directement à des amplificateurs ou des dispositifs additionnels d'entrée.

10. Connecteurs d'enceintes

Le IAMP offre un connecteur de qualité professionnelle standard pour des haut-parleurs de 4 pôles à chaque canal de sortie. Tourner le câble dans le sens des aiguilles d'une montre, pour verrouiller les haut-parleurs en place, et dans le sens contraire pour le déverrouiller.

11. Disjoncteur (Breaker Switch)

Dans le cas peu probable où une source externe pose un problème qui pourrait nuire à l'unité, le disjoncteur de l'IAMP devra être actionné. Vérifier tout le système de câblage, avant de réinitialiser l'IAMP après que celui-ci ce soit coupé. Si le disjoncteur se déclenche de nouveau, il serait souhaitable d'entrer en contact avec le distributeur Phonic de votre pays pour des possibles réparations ou pour d'autres autres conseils.

12. Connecteur d'alimentation CA

Ce connecteur d'entrée est conçu pour le câble d'alimentation principale, permettant l'alimentation de l'unité. Nous vous prions de bien vouloir utiliser le câble d'alimentation fourni avec l'appareil. Nous vous déconseillons fortement et, dans aucun cas, de retirer la broche de mise à la terre du câble. Cela pourrait être préjudiciable à votre sécurité et au fonctionnement de l'IAMP.

13. Ventilateur de refroidissement

En raison de la chaleur qui peut être accumulée lors de l'amplification des signaux, votre IAMP de Phonique comprend un ventilateur à vitesse variable qui est sensible aux changements de température - en l'activant et la désactivant si nécessaire.

SPÉCIFICATIONS

	iAMP 1620	iAMP 3020
1KHz, 0,5% THD	Sortie par Canal	
Puissance de sortie 8 ohms	600W	1200W
Puissance de sortie 4 ohms	1060W	2000W
Puissance de sortie 2 ohms	1600W	3000W
Sensibilité d'entrée	"0,775 volts + / - 3% pour 1 kHz Puissance nominale 4 ohms, 0,68 volts + / - 3% pour 1 kHz. puissance nominale 2 ohms"	
Connecteur d'entrée	Un Combo (XLR +1 / 4 ") par canal	
Signal de sortie	Un téléphone jack 6,35 mm par canal	
Réponse de fréquence	10Hz – 50KHz	
Sortie haut-parleur	Un connecteur Speakon par canal	
Filtres intégrés	Passe-haut, Caisson de basses optionel	
S / N Ratio (20 Hz - 20 KHz)	105dB Pesée -A 20Hz-20KHz	
THD à 1 kHz (10% de sortie nominale)	moins de 0.1%	
Protection du circuit	"Conceptions de protections multiples contre la polarisation CC, défaut thermique, désadaptation de charge, etc"	
Consommation d'énergie	800W 2Ω CARGA ESTÉREO	1500W 2Ω CARGA ESTÉREO
Dimensions (LxHxP)	483 x 105 x 415 mm (19.02" x 4.13" x 16.34")	
Poids	6.1 kg (13.4 lbs)	<10.3 kg (22.7 lbs)

Français

MAINTENANCE ET REPARATION

Pour acquérir du matériel et des accessoires optionnels Phonic, veuillez contacter tout distributeur agréé Phonic. Phonic ne donne pas de manuel aux consommateurs, et conseille les utilisateurs de ne pas essayer de réparer le matériel soi-même. Pour une liste des distributeurs Phonic, veuillez visiter notre site web à l'adresse <http://www.phonic.com/where/>.

INFORMATIONS CONCERNANT LA GARANTIE

Phonic donne pour chaque produit fabriqué une garantie de bon fonctionnement. La garantie peut être étendue en fonction de votre pays. Phonic Corporation garantit ce produit pour un minimum d'une année à partir de la date originale d'achat, contre tout défaut de matériel et de main d'œuvre sous réserve d'une utilisation conforme au mode d'emploi. Phonic, dans ce cas, réparera ou remplacera l'unité défectueuse couverte par cette garantie. Veuillez conserver votre récépissé d'achat daté comme preuve de la date d'achat. Vous en aurez besoin pour toute intervention sous garantie. Aucun retour ou réparation ne sera accepté sans un numéro d'autorisation de retour de marchandise (RMA). Pour que cette garantie reste valable, le produit doit avoir été manipulé et utilisé comme prescrit dans les inscriptions accompagnant cette garantie. Toute modification du produit ou toute tentative de réparation personnelle invalidera la garantie. Cette garantie ne couvre aucun dommage dû à un accident, à une mauvaise utilisation, à des abus ou à des négligences. Cette garantie n'est valable que si le produit a été acheté neuf auprès d'un revendeur/distributeur agréé Phonic. Pour une description complète de la politique de garantie, veuillez visiter le site <http://www.phonic.com/warranty/>.

ASSISTANCE CLIENTELE ET SUPPORT TECHNIQUE

Nous vous encourageons à visiter notre rubrique d'aide en ligne à l'adresse <http://www.phonic.com/support/>. Vous y trouverez des réponses aux questions fréquemment posées, des astuces techniques, vous pouvez y télécharger des pilotes, diverses instructions et autres informations utiles. Nous mettons tout en oeuvre pour répondre à vos questions dans la journée ouvrée suivante.

PHONIC

support@phonic.com <http://www.phonic.com>

APPLICATIONS

STEREO OPERATION

OPERATION STEREO

GUITAR EFFECTS
EFFET DE LA GUITARE

ACTIVE MONITOR
ENCEINTE ACTIVE



GUITAR
GUITARE



MICROPHONES
MICROPHONES

CLAVIER



CD or
MP3 PLAYER
CD OU
LECTEUR MP3

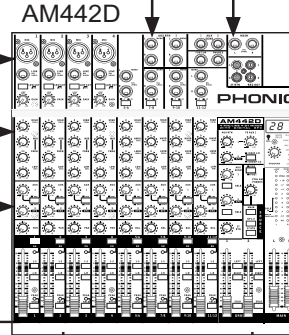
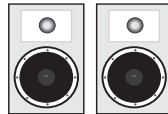

MAIN OUT
SORTIE PRINCIPALE

L

R

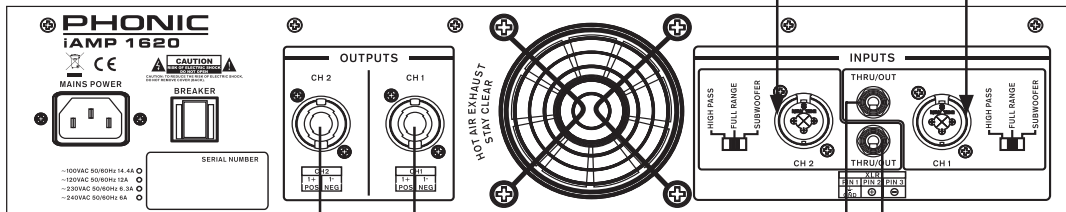

PASSIVE SPEAKER
ENCEINTE PASSIVE

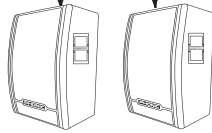

iSK12

iAMP1620

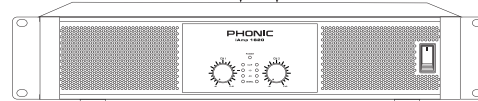

ADDITIONAL AMPLIFIERS
AMPLIFICATEURS ADDITIONNELLE

SUBWOOFERS
CAISSON DE BASSES

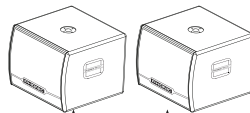

AM642D

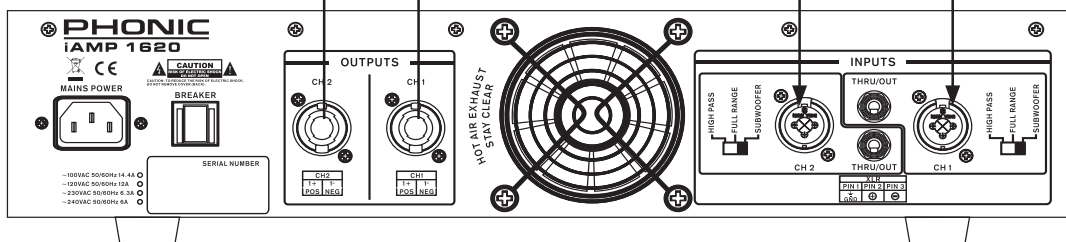
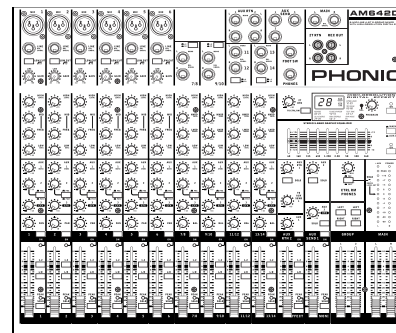

DIMENSIONS

Appendix

Annexe

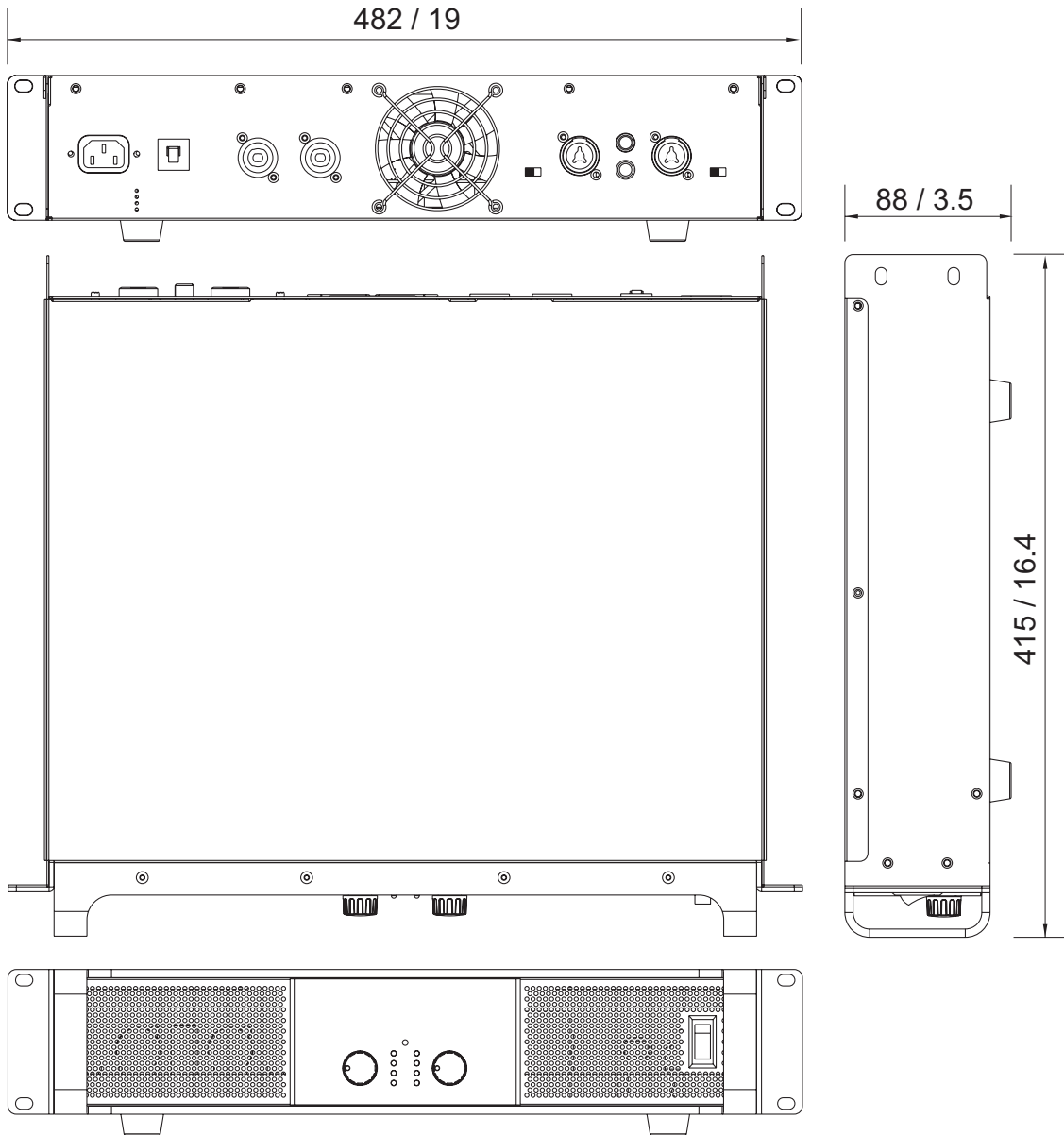

measurements are shown in mm/inches
les mesures sont indiquées en mm / pouces

BLOCK DIAGRAM

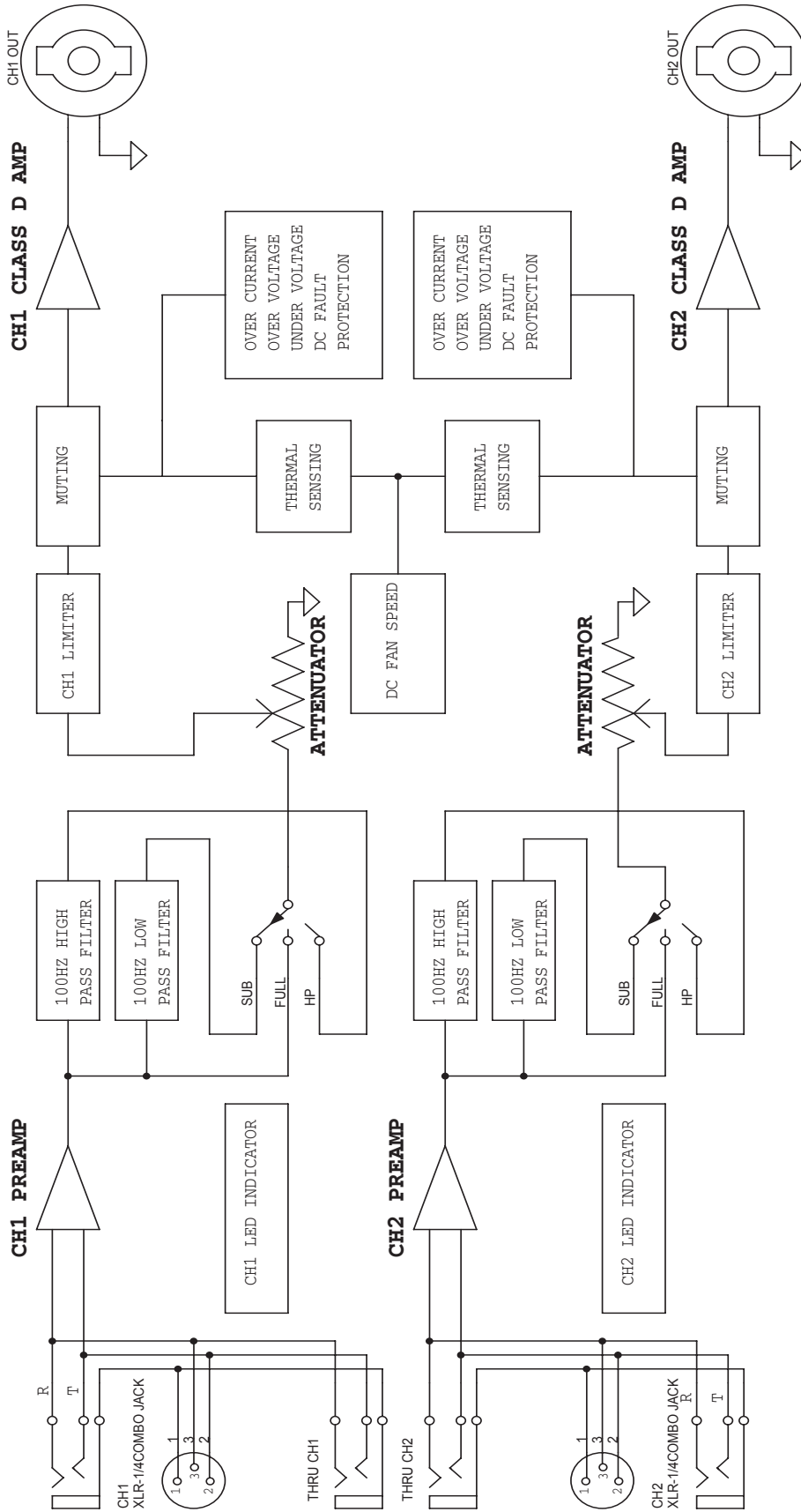

iAMP1620 / iAMP3020

SWITCHING POWER SUPPLY

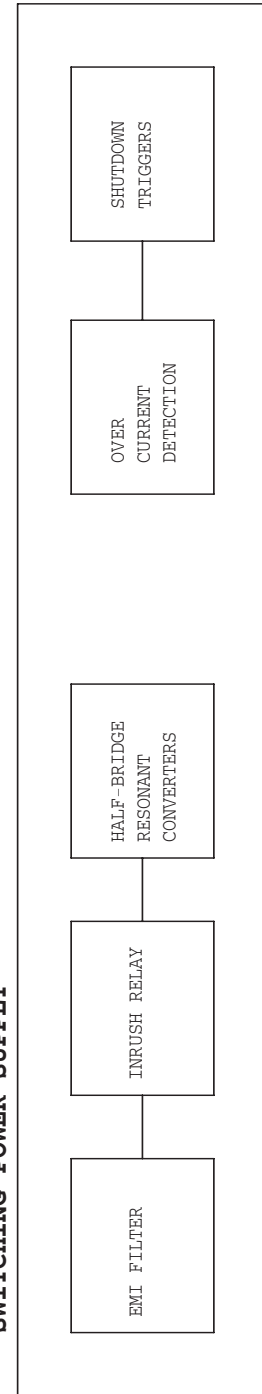

PHONIC
WWW.PHONIC.COM